

supersonic r

Dyson Supersonic r™ 商標

Dyson Supersonic r™ 風筒 用戶手冊

SV12.JN.000000.PN.000000-00-00
00.00.00 VERSION NO.01



Dyson Supersonic r™
風筒的側面圖片

內容

包裝盒內包括
功能
使用指南

使用你的 Dyson Supersonic r™
風筒
照顧你的機器

包裝盒內包括

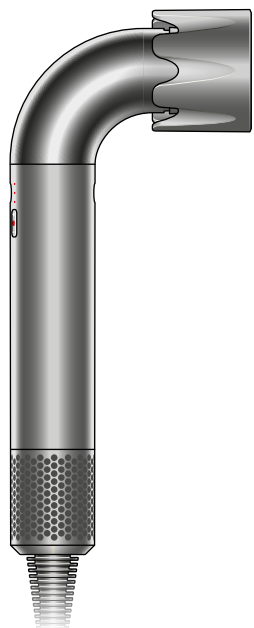

Dyson Supersonic r™
風筒連全部 5 款配件的
側面圖片

Dyson Supersonic r™ 風筒

Dyson 專業造型級風筒，打造極致精準造型效果。經過精心設計，機身縮小30%¹，重量減輕20%²。配備五款智能造型風嘴。

你可以於 www.dyson.hk 選購額外配件。

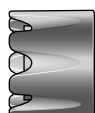

快速乾髮風嘴

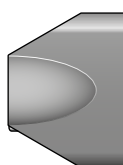

精準集風嘴



柔和乾髮風嘴

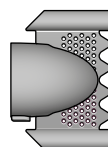

順滑風嘴

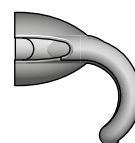

抗毛躁風嘴

1. 與 Dyson Supersonic™ 系列相比。2. 對比 Dyson Supersonic™ 風筒。根據機身重量。

功能

Dyson Supersonic™ 風筒的後方顯示了開關按鈕、溫度鍵和風速鍵。

開關

氣流速度
3 段氣流速度選項。

風筒的後方，顯示了開關按鈕、溫度鍵和風速鍵。

溫度設定
四段精準溫度設定，瞬間冷風鍵可固定造型。

清洗濾網 LED 提示燈
於濾網需要清潔時閃動。

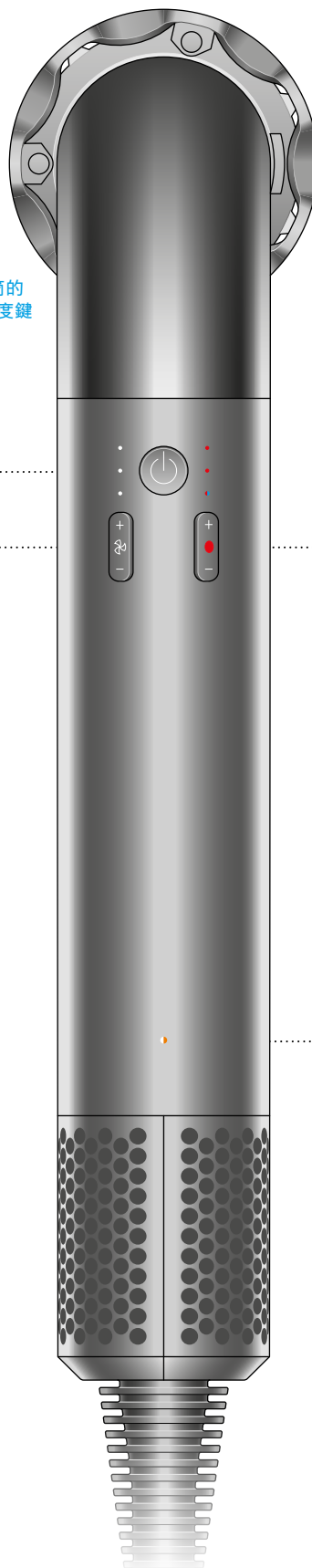

使用指南

從包裝盒取出風筒

將風筒插入插座

開啟風筒前必須先連接智能配件，以正確啟動。

智能配件連接到設備上，
氣流向外輸出，帶有別號。

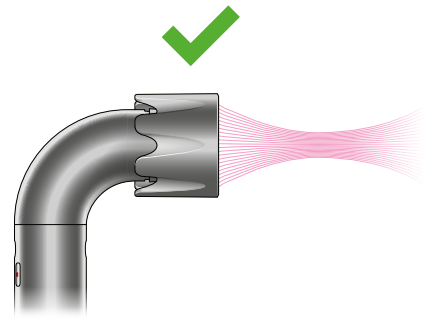

配件從風筒上斷開
連接，帶有叉號。

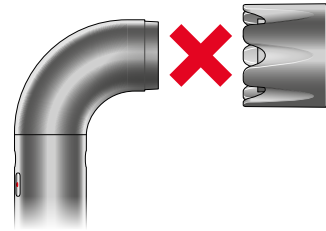

快速乾髮風嘴

產生高速氣流以快速乾髮。

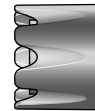

精準集風嘴

集中氣流以達至更精準局部造型。

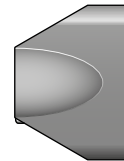

柔和乾髮風嘴

均勻地分散氣流，更溫和呵護頭皮。¹



順滑風嘴

吹送更多負離子²，有助減少毛躁，打造自然順滑髮絲。

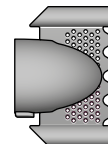

抗毛躁風嘴

使用康達效應將毛躁髮絲隱藏於較長髮絲之下，以塑造滑順效果。³

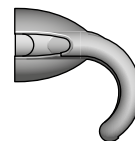

1. 與 Dyson Supersonic™ 快速乾髮風嘴相比。 2. 與 Dyson Supersonic™ 風筒相比。 3. 在吹乾的直髮上使用。

使用你的風筒

設定

智能配件已預設最佳氣流及溫度設定，配件智能辨識可記住你每個配件的不同設定喜好。

LED 燈

LED 燈的顏色代表 4 個不同的溫度設定及 3 個風速設定。

風速

顯示三個圓圈代表高速，
顯示兩個圓圈代表中速，
顯示一個圓圈代表低速。

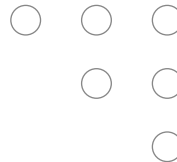

高速

中

低速

溫度

顯示 3 個紅色圓圈代表高溫，
顯示為 2 個紅色圓圈代表中溫，
顯示 1 個紅色圓圈代表低溫。



高

中

低

涼風

診斷

黃色 LED 燈號閃動：
你的濾網需要清潔。



LED 燈號不同的變化代表來自產品不同的保護訊息。

白色 LED 燈號閃動：
你的濾網可能尚未裝上或妥善安裝。請確保濾網已正確安裝，使風筒能正常運作。



白色-藍色 LED 燈閃動：
尚未安裝智能配件。你的風筒需要連接智能配件才能運作。



全部 3 盞白色 LED 燈閃動：
按下開關按鈕以清除錯誤。



全部 3 盞紅色 LED 燈閃動：
關閉風筒，關閉主電源，並從插座拔除插頭。然後重新插入插座，開啟主電源，並重新啟動風筒。



全部白色及紅色 LED 燈號同時閃動：
請聯絡 Dyson 服務專線。
香港: (852) 3065 9666
澳門: (853) 6825 8567
電郵: help@dyson.com.hk



要了解如何清潔濾網，請依循以下指示或觀看影片。<https://www.dyson.com/hk/zh-HK/products/hair-care/dyson-supersonic-r-hair-dryer/owners>

照顧你的機器

清潔濾網

要讓風筒保持最佳性能表現，請在黃色 LED 燈閃動或感覺氣流變弱時清洗濾網。當濾網未有或未正確安裝時，白色指示燈將閃動。我們建議髮型師定期保養濾網，以保持風筒最佳性能。

第 1 步

清潔濾網之前，請先拔下風筒插頭，並等待風筒冷卻。

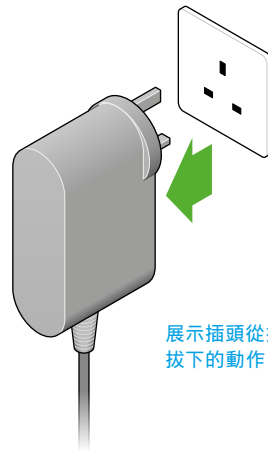

展示插頭從插座上拔下的動作。

第 2 步

向下拉動濾網離開機器，並拉至電線上。溫柔地扳開濾網，並從電線上除去。

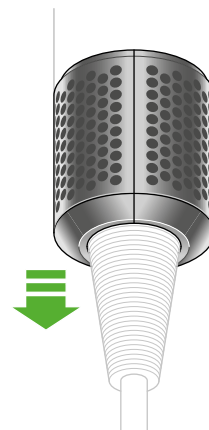

展示通過向下滑動將濾網從機器上拆下的動作。

第 3 步

滑動分離濾網罩及濾網。

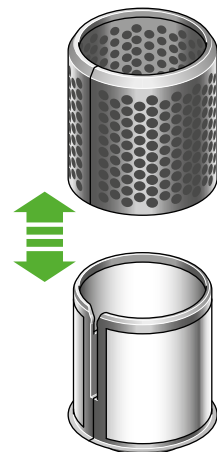

展示濾網罩及濾網被分開的過程。

第 4 步
從濾網罩拭去碎屑，例如髮絲或塵垢。

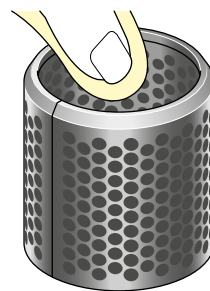

用家擦拭濾網上的碎屑。

第 5 步
用暖水沖洗濾網罩及濾網。



顯示水龍頭正在清洗濾網罩及濾網。

第 6 步
使用豌豆大小的洗頭水份量，以打圈方式輕輕擦洗濾網。輕輕擦拭濾網的內層，然後再沖洗。

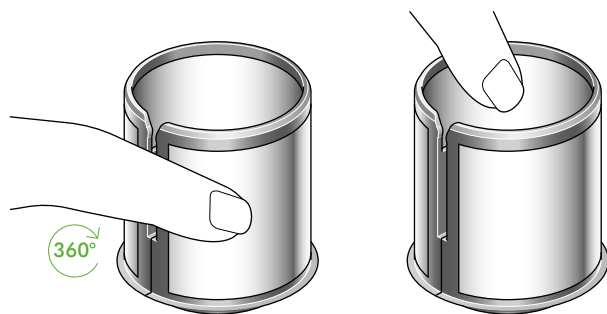

手指正揉搓濾網上的洗頭水。

第 7 步
拿到光線下檢查，確保沒有殘留碎屑或污垢。



提起濾網朝向光源。

第 8 步
用乾紙巾擦乾濾網。

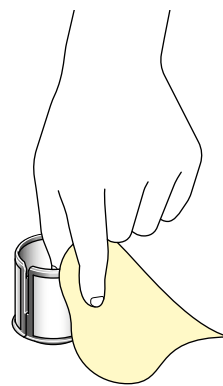

顯示一隻手正擦拭
濾網，並輕輕拍走
水份。

第 9 步
確保濾網罩及濾網都完全乾透。

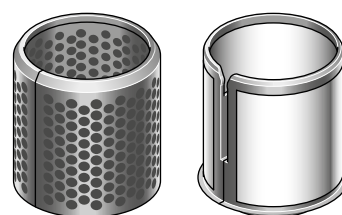

濾網罩及濾網。

第 10 步
將濾網裝回濾網罩中，然後打開濾網罩，放回風筒，並對準卡入到位。

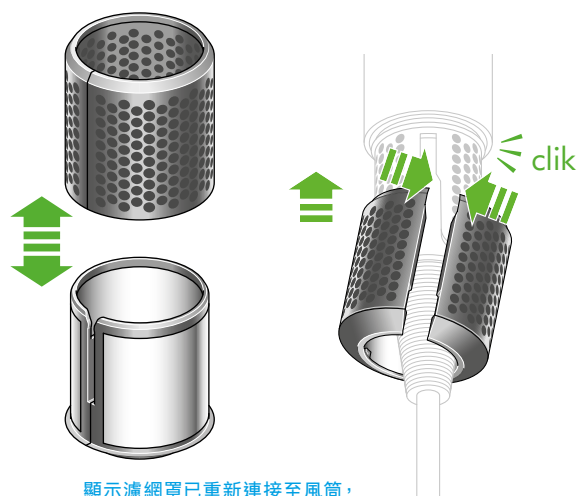

顯示濾網罩已重新連接至風筒，
並以箭咀指示磁力接口位置。

白色 LED 燈號閃動：
你的濾網可能尚未裝上或妥善安裝。請確保濾網已正確安裝，使風筒
能正常運作。

要了解如何清潔及保養產品，請瀏覽 <https://www.dyson.hk/zh-HK/products/hair-care/dyson-supersonic-r-hair-dryer/owners>



風筒上的白色燈
正在閃動。