

dyson purifier cool gen1

다이슨 쿨 Gen1 공기청정기 로고

사용자 매뉴얼

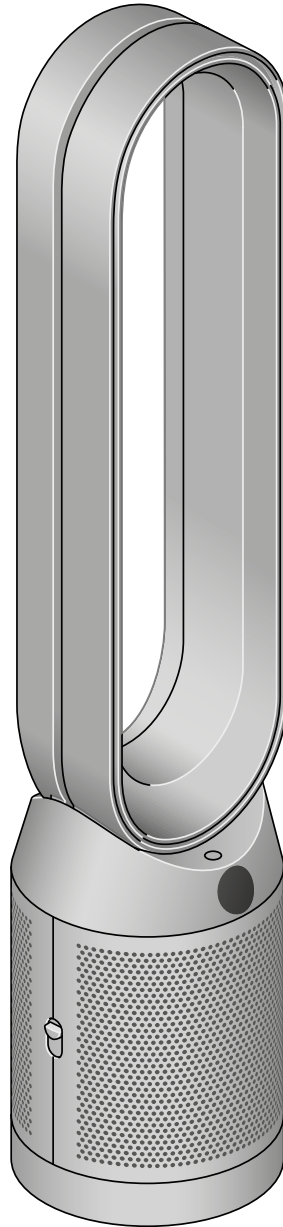

다이슨 쿨 Gen1 공기청정기 팬 전면에는 루프 증폭기와 메시 필터 커버가, 루프 증폭기 아래에는 LCD 화면이, 측면에는 외부 커버 해제 버튼이 있습니다.

SV12 JN.00000 PN.000000-00-00
00.00.00 버전 NO.01

목차

기기 조립하기
시작하기
전원 및 지속적 모니터링
정보 메뉴
자동 모드
풍량

회전

야간 모드와 슬립 타이머
헤파+탄소 필터 교체하기
헤파+탄소 필터 수명 재설정
제품 관리하기

기기 조립하기

양손으로 하단을 잡고 상자에서 기기를 들어 올립니다.

들어올릴 때 루프 증폭기를 잡고 들어 올리지 마십시오.

다이슨 쿨 Gen1 공기청정기
글라스 헤파+탄소 필터가 함께 제공됩니다.

시작하기

리모컨은 왼쪽 상단의 전원 버튼, 왼쪽 중간의 풍량 버튼, 왼쪽 하단의 회전 버튼으로 구성되어 있습니다. 오른쪽 상단에는 자동 모드 버튼이 있고, 그 아래로는 야간 모드 버튼, 하단에는 정보 메뉴 버튼이 있습니다.

리모컨의 버튼이 아래를 향하도록 기기 상단에 놓습니다.

전원을 연결하고 기기를 켭니다.

루프 증폭기 상단의 리모컨과 기기 하단 상부에 전원 버튼이 있는 공기청정기 이미지.

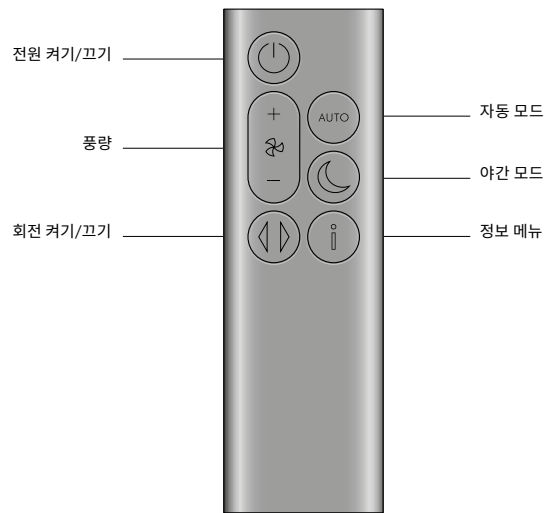
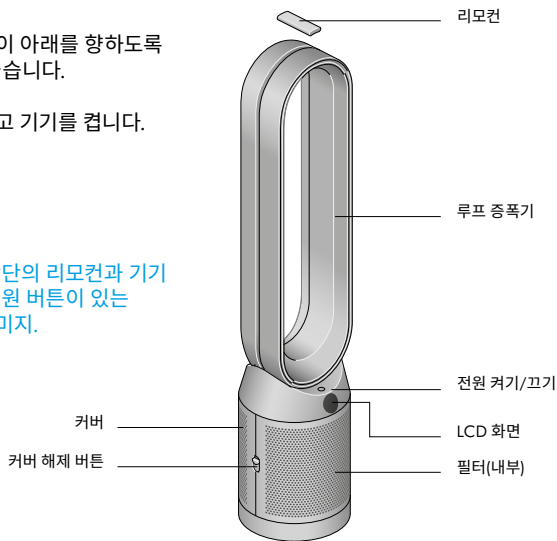

전원 및 지속적 모니터링

전원 켜기/끄기

다이슨 공기청정기 또는 리모컨의 전원 버튼을 눌러 기기를 일시 정지합니다.
기기는 지속적으로 공기 질을 모니터링합니다.

지속적 모니터링

지속적 모니터링 기능은 기본으로 비활성화되어 있습니다. 이 기능을 활성화하면
수동으로 끄기 전까지는 계속 작동합니다.

지속적 모니터링 기능을 켜놓으면 다이슨 공기청정기가 수집한 공기 질 및 미세 입자
정보가 LCD 화면에 표시됩니다.

지속적 모니터링

리모컨의 자동 모드 버튼을 5초간 누르면 지속적인 모니터링이 활성화됩니다.
LCD 화면에 지속적인 모니터링 활성화 여부가 표시됩니다.

정보 메뉴

이 버튼을 눌러 다이슨 공기청정기가 모니터링하는 정보를 확인합니다.

LCD 화면에 미세 입자 및 필터 수준 정보가 표시됩니다.

특정 유형의 오염 물질로 인해 공기 질이 저하되면 LCD 화면에 오염 물질에 대한 아이콘이 표시됩니다.



오른쪽 하단에 정보 버튼이 있는 리모컨.

실내 공기 질 - 12초
공기 질 그래프는 지난 12초 동안의 데이터를 보여줍니다.



미세 입자(PM10)
최대 10 마이크로미터 크기의 입자로, 우리가 숨쉬는 공기 중에 떠다닙니다. 여기에는 먼지, 곰팡이 및 꽃가루가 포함됩니다.



미세 입자(PM2.5)
최대 2.5 마이크로미터 크기의 미세 입자는 우리가 숨쉬는 공기에 떠 있습니다. 이 오염 물질에는 연기, 박테리아, 알레르기 유발물질이 포함됩니다.



필터
남은 필터 수명은 LCD 화면에 표시되며 필터 교체 시기를 알려줍니다.

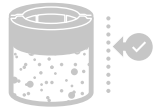

자동 모드

다이슨 공기청정기를 자동 모드로 설정하면 내장된 센서가 공기 질에 따라 기기의 설정을 스마트하게 조정합니다.

공기 질: 목표 공기 질에 도달하면 기기가 일시 정지됩니다. 공기 질이 떨어지면 기기가 다시 작동됩니다.

풍량: 목표 공기 질에 도달할 때까지 풍량이 증가합니다.

오른쪽 상단의 야간 모드 버튼 위에 자동 모드 버튼이 있는 리모컨.



풍량

풍량 버튼을 눌러서 풍량을 올리거나 내리세요.

왼쪽 중앙에 풍량 버튼이 있는 리모컨.



회전

회전 버튼을 누르고 0°에서 350°까지 회전각을 설정해 방 안 공기를 순환시키세요.

왼쪽 하단에 회전 버튼이 있는 리모컨.



야간 모드와 슬립 타이머

야간 모드에서 다이슨 공기청정기는 어두운 화면과 적은 풍량으로, 조용하고 지속적으로 공기를 정화합니다.

야간 모드와 슬립 타이머 버튼을 눌러 타이머 옵션을 확인합니다.

오른쪽, 중앙, 정보 메뉴 버튼 위에 야간 모드 및 슬립 타이머 버튼이 있는 리모컨.



헤파+탄소 필터 교체하기

필터를 교체하기 전에 다이슨 공기청정기의 전원을 끄고 전원 코드를 분리하세요.

남은 필터 수명이 화면에 표시되며 세척이 불가능한 필터의 교체 시기를 알려줍니다. 리모컨의 정보 버튼을 누르세요.

기기의 필터 수명을 초기화해야 합니다.

다이슨 쿨 Gen1 공기청정기
헤파+탄소 필터가 함께 제공됩니다.

헤파+탄소 필터를 교체하려면 기기의 양쪽 버튼을 아래로 눌러 외부 커버를 제거하세요. 탭을 눌러 필터를 분리합니다.

교체 필터를 외부 커버에 밀어 넣고 탭이 제자리에 끼워졌는지 확인합니다.

외부 커버를 기기의 제자리에 놓고 딸깍 소리가 나며 제자리에 고정될 때까지 단단히 밀어줍니다.

기기의 전원을 연결해 켜 다음 필터 수명을 재설정하세요.

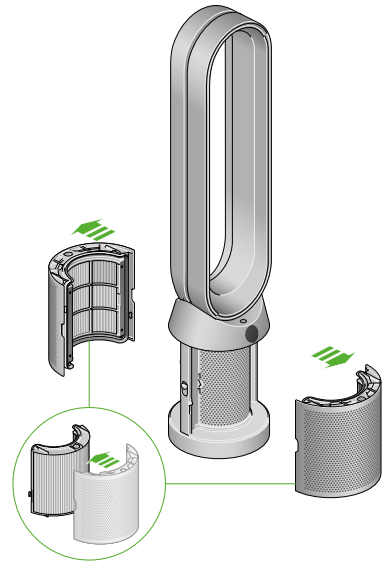

필터 커버가 열린 공기청정기가 필터 커버에 있는 헤파+탄소 필터를 보여줍니다. 화살표는 필터 커버를 기기 하단에 조립해야 한다는 것을 나타냅니다.

헤파+탄소 필터 수명 재설정

필터를 교체한 후 필터 수명을 재설정하는 것이 중요합니다.

헤파+탄소 필터 수명 재설정
리모컨의 야간 모드 버튼을 길게 누릅니다.

기기의 디스플레이가 5부터 카운트다운되며, 필터 수명이 초기화되고 기기 사용 준비가 완료됩니다.

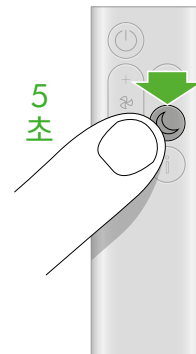

리모컨의 오른쪽 중앙에서 정보 메뉴 버튼 위에 있는 야간 모드와 슬립 타이머 버튼을 5초 동안 누릅니다.

제품 관리하기

다이슨 공기청정기의 성능을 최적화하기 위해서는 정기적으로 청소하고 막힌 곳이 없는지 확인하는 것이 중요합니다.

기기 청소

제품에 먼지가 있으면 보푸라기가 없는 젖은 천으로 닦아냅니다.

필터의 공기 흡입구와 루프 증폭기 내부의 작은 구멍에 막힌 부분이 있는지 확인합니다.

부드러운 브러시를 사용하여 먼지와 이물질을 제거합니다.

제품 청소 시 세제나 광택제를 사용하지 마십시오.

오류 코드

공기청정기에 오류 코드가 표시되면 공기청정기를 껐다가 다시 켵니다. 계속해서 오류 코드가 표시되면 다이슨 고객센터에 문의하세요.

다음 웹사이트에서 기기에 대한 추가 정보와 지원을 받아보세요.
<https://support.kr.dyson.com/supporthome>